

E-SPIN

Asennusohje TSDZ2 Keskimoottori osasarja



Moottorin asennus

Vaihe 1. Työnnä Moottorin akselitappi keskiöputken sisään. Katso kuva alhaalla. Akselitappin pituus Vasemmalla puolella on noin 11mm.

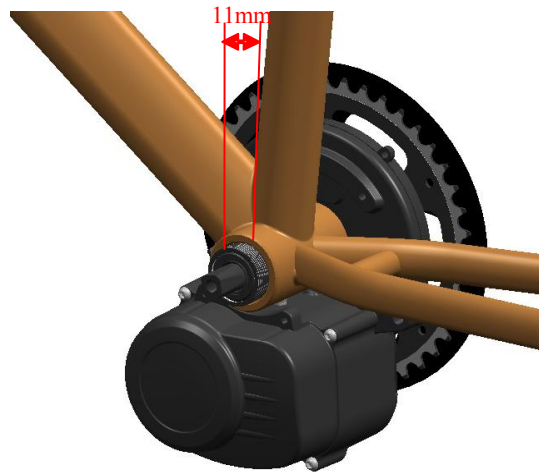

Kuva 1

Vaihe 2. Asenna kiinnityslevy. Katso kuvaa 2.

1. Työnnä asennuslevy moottorin akselitappiin.
2. Laita 2 aluslevyä moottorin ja asennuslevyn väliin.
3. Kiristä asennuslevy ja moottori kahdella M5 X 16 Ruuvilla

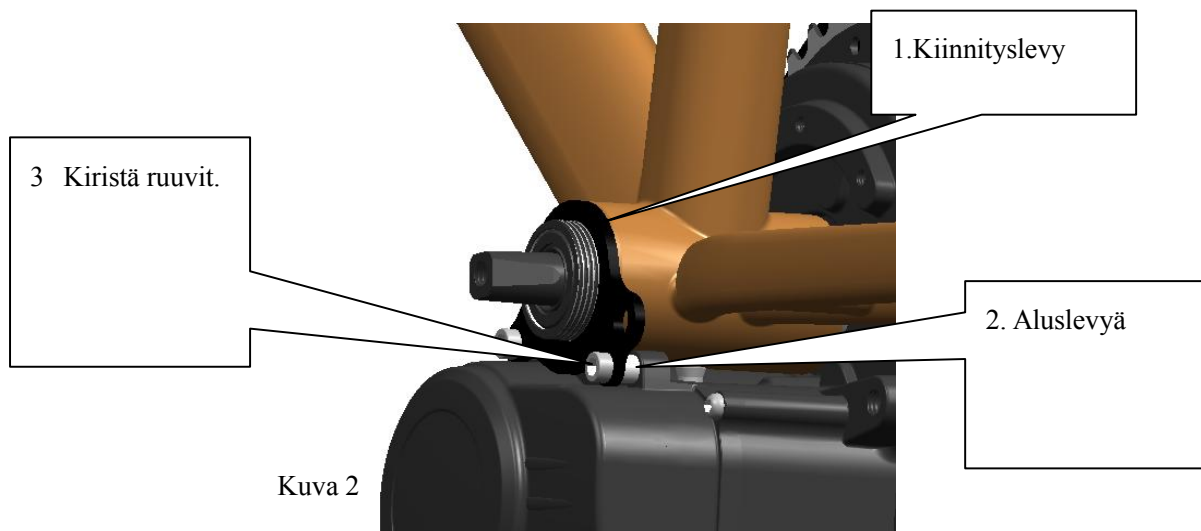

Kuva 2

Vaihe 3. Kiristä M33.5 mutteri moottorin akselitappiin 40Nm momenttiin.
Katso kuvaa 3.

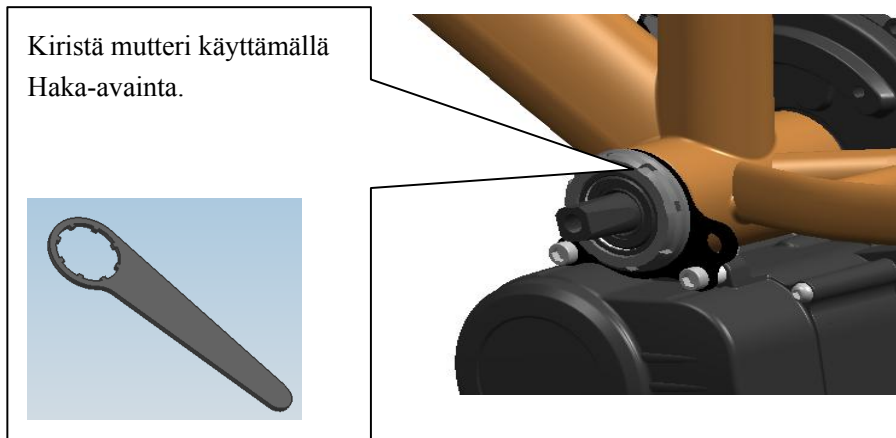

Kuva 3

Vaihe 4. Kiinnitä moottorin runko pyörän runkoon. Katso kuvaa 4.

1. Asenna kiinnityskappale moottoriin M8 * 40 pultilla, älä kiristä vielä.
2. Käytä M8 * 45-pulttia ja ripustuslevyä moottorin lukitukseen.

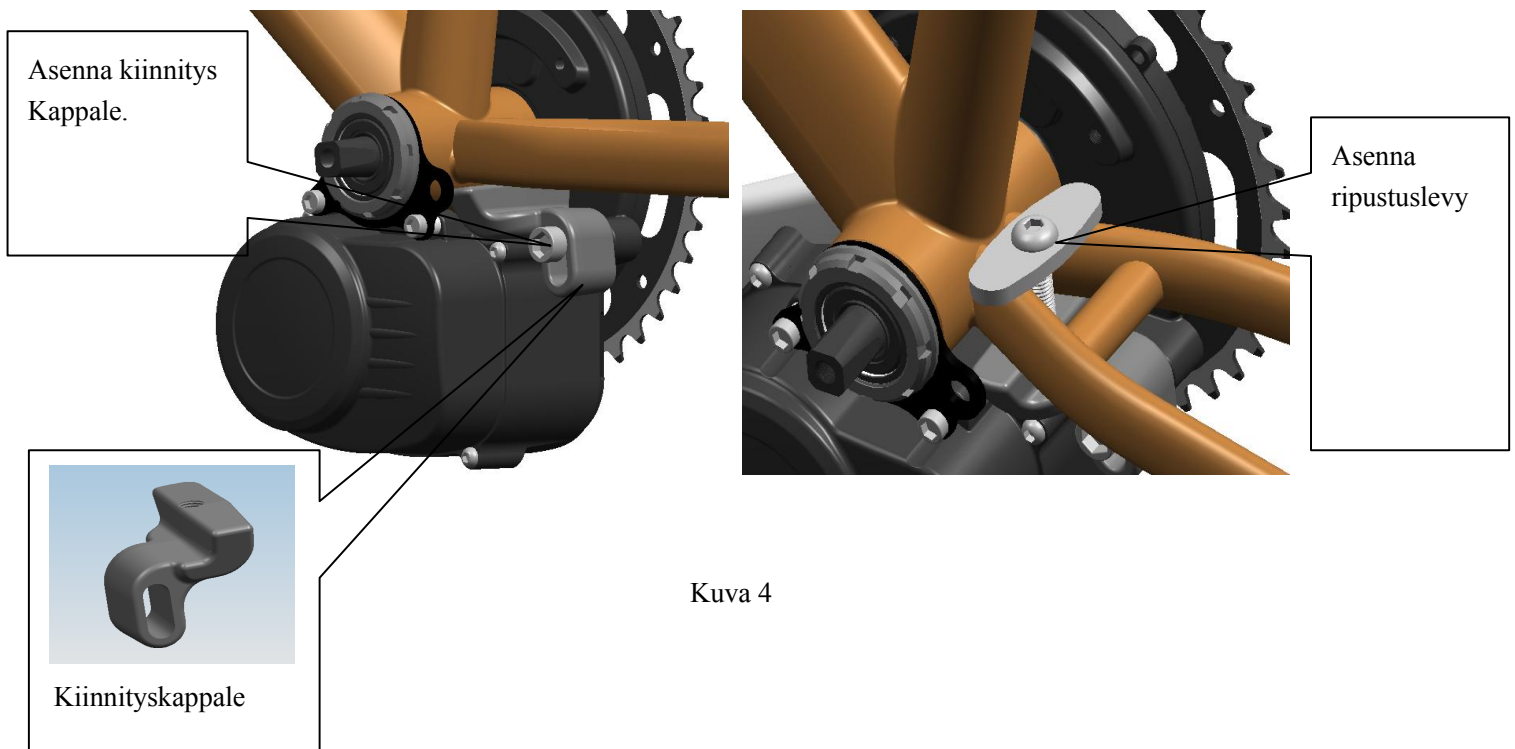

Kuva 4

Vaihe 5. Kiristä pultit 40N.m momenttiin. Katso kuvaa 5.

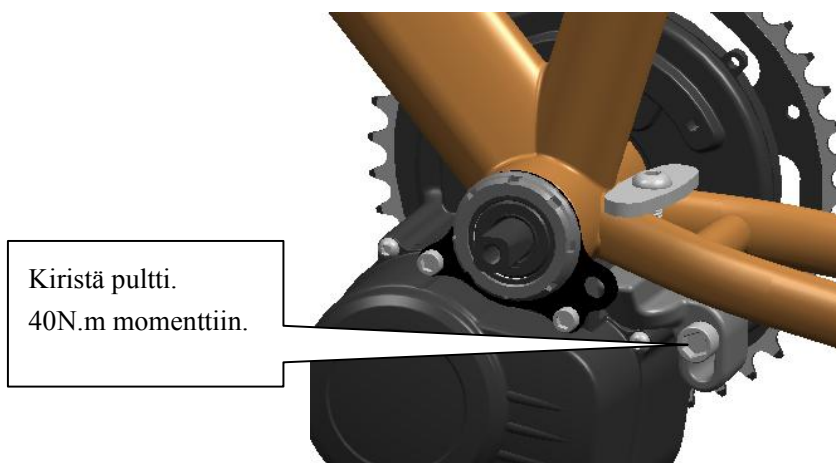

Kuva 5

Vaihe 6. Kampien asennus.

Asenna kammet käyttämällä M8 X 14 pulotteja. Kiristä 40N.m. momenttiin.

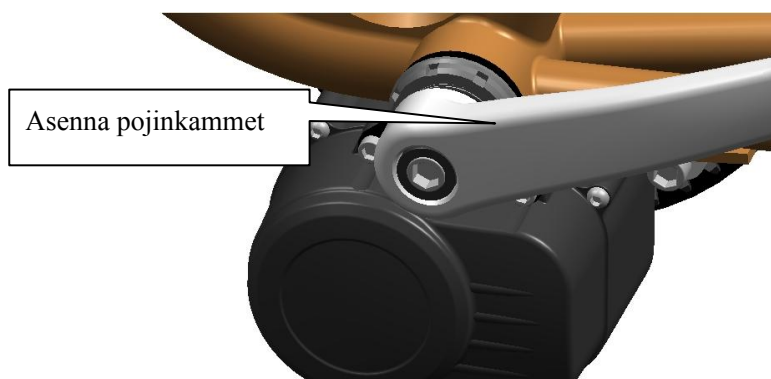

Kuva 6

2 Näytön asennus

Vaihe 1. Asenna VLCD5 Näyttö. Katso kuvaa 7.

Asenna LCD-näyttö ohjaustangolle 2kpl: lla M4 x 14 pultilla ja mutterilla.
Kiinnikkeen halkaisijaa voi säätää mukana tulevilla säätörenkailla erikokoisille ohjaustangoille.

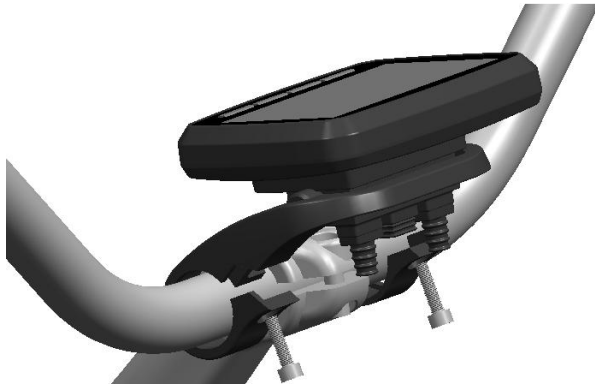

Kuva 7

Vaihe 2. Asenna ohjausyksikkö vasemmalle puolelle. Katso kuvaa 8.



Kuva 8

3 Nopeusanturin asennus

Asenna nopeusanturi takahaarukkaan kuvan osoittamalla tavalla kahdella nippusiteellä.

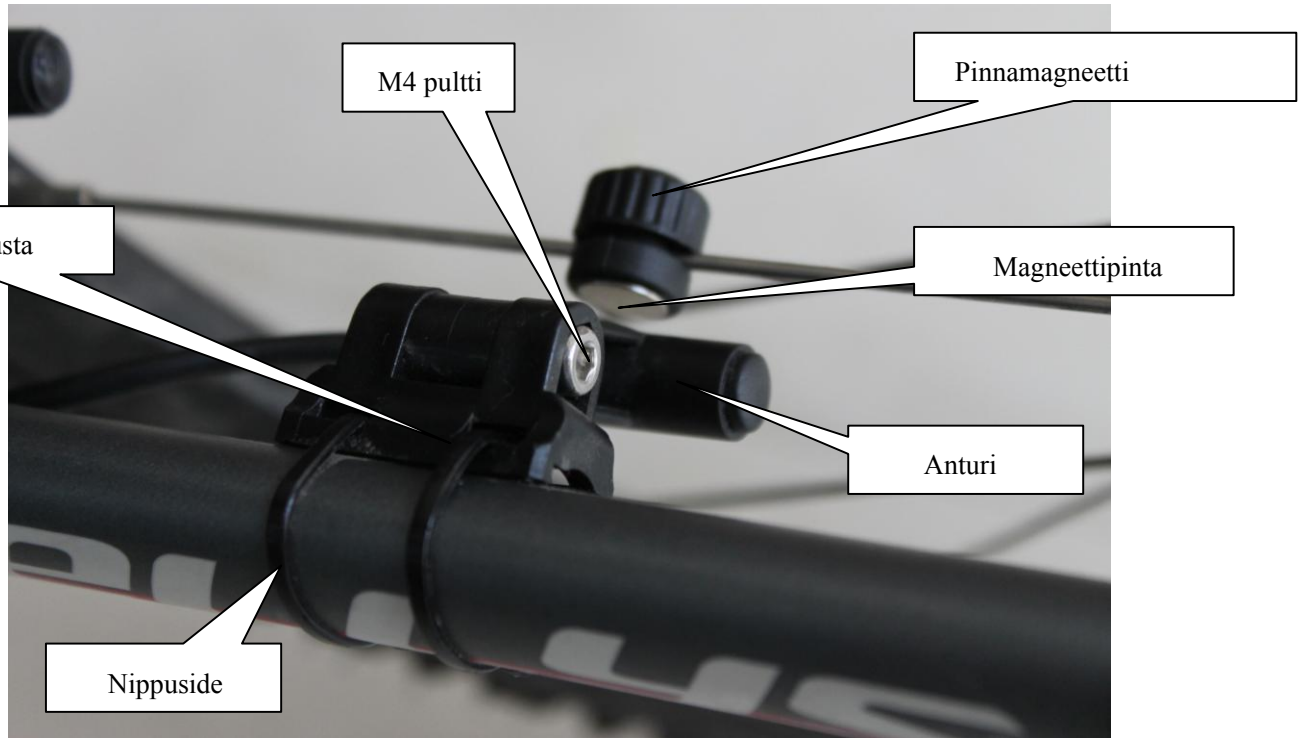

Kuva 9

Asenna pinnamagneetti takapyörän pinnaan niin että magneettipinta osoittaa anturiin päin. Säädä magneettia ja anturia niin että anturi ja magneettipinta ovat toisistaan alle 5 mm etäisyydellä. Katso kuva 9

4 Johdotus

Vaihe 1: Yhdistä näyttö ja ohjausyksikkö



Vaihe 2: asenna jarrukahvojen liittimet näyttöyksikköön.
(Mikäli kytkimellä olevat jarrukahvat ovat käytössä)



Vaihe 3: Liitä moottori ja näyttö.



Vaihe 4: liitä moottori ja nopeussensori.

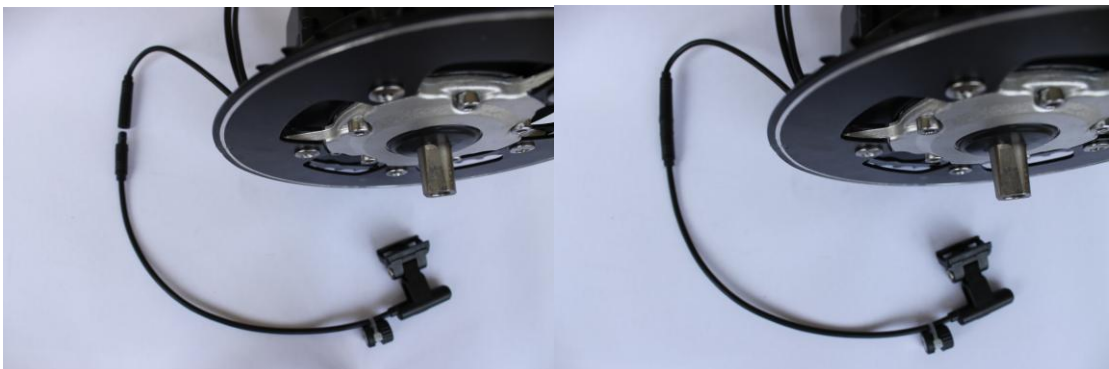

Vaihe viisi: yhdistä moottori ja akku. Huom! Liittimet saattavat olla erilaiset kuin kuvassa. Yhdistä aina johtimet väri väriin.

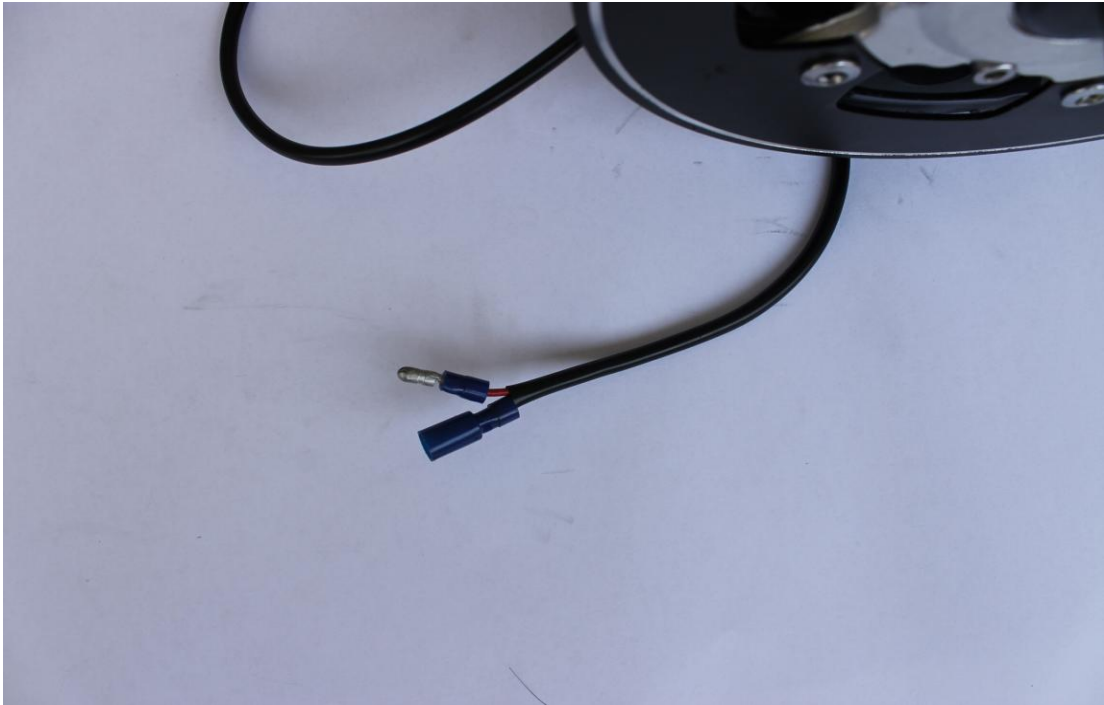

Kytöntäkaavio

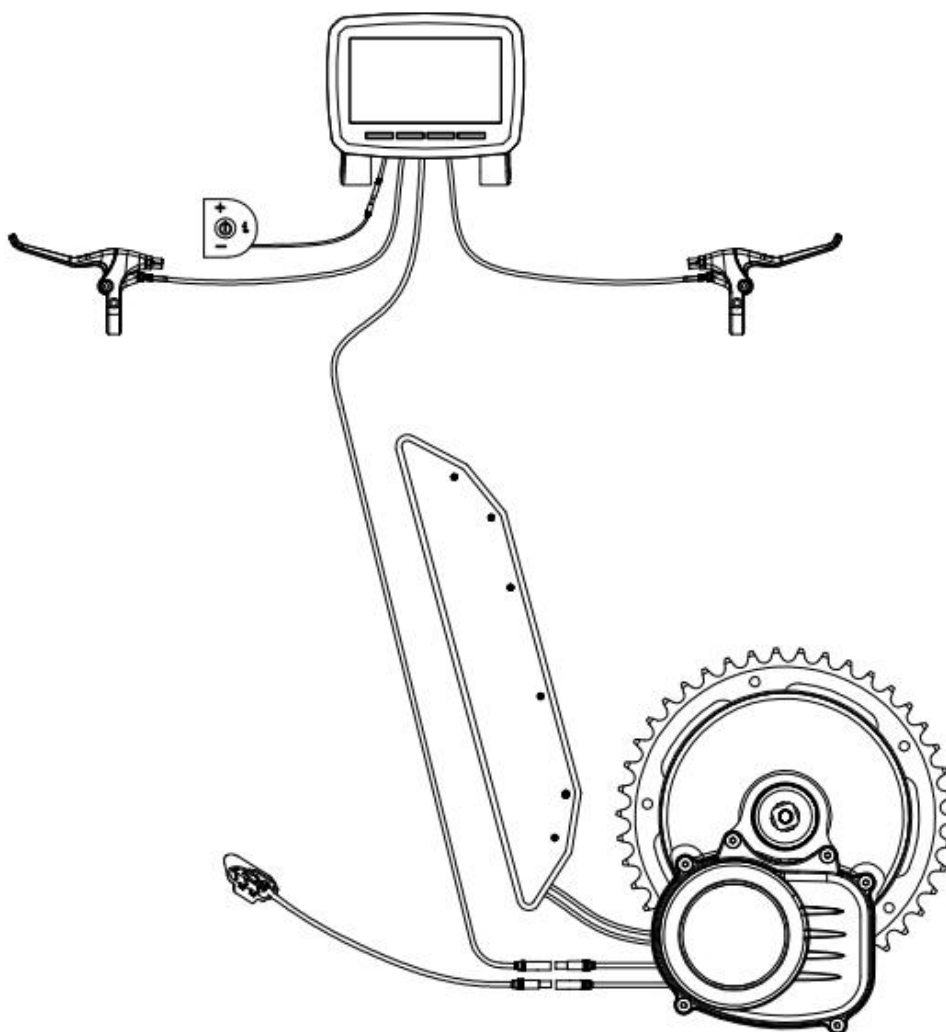

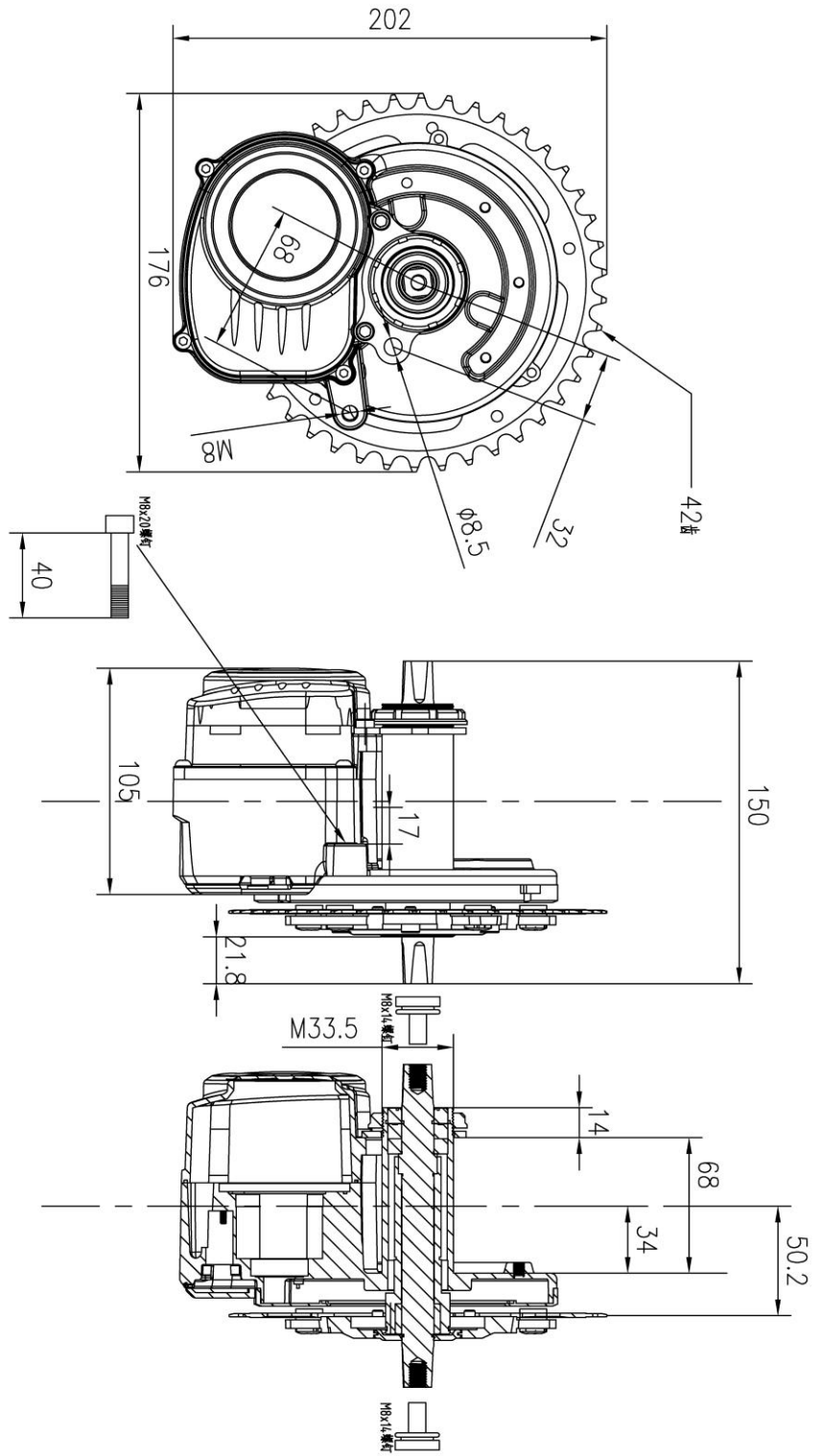

Osaluettelo

- 1 keskimoottori 1
- 2 VLCD5 näyttö 1
- 3 VLCD5 Näytön kannake ($\Phi 32$) 1
- 4 ohjaupaneeli 1
- 5 jarrukahva 1 (optional)
- 6 nopeusanturi 1
- 7 kiinnityslevy 1
- 8 M33.5mm pultti 1
- 9 ripustuslevy 1
- 10 kiinnityskappale 1
- 11 M8 X 45 pyöreä pultti 1
- 12 M5X 16 kuusiokulmapultti 2
- 13 $\Phi 5X5$ Alumiininen aluslevy 2
- 14 Työkalu keskiömutteriin 1
- 15 170MM Kammet 1 (1 setti)